



惠威家庭影院音箱
产品说明书

前言

感谢阁下选用惠威设计的产品。

惠威源自中国，名誉世界。

1991年，惠威成立。目前已成为世界高级音响制造公司，并以各类电声产品享誉业界。

1997年，惠威收购了拥有多年高级音响生产经验的美国Swans音响公司，原公司总裁及电声设计师Frank Hale先生成为惠威首席设计师。

惠威产品覆盖Hi-Fi高保真、家庭影院、多媒体有源音响、功率放大器、互联网云音响、高保真耳机、汽车音响、专业音响、智能广播、会议系统和扬声器单元制造等多个领域。

惠威的工程师们有着丰富的电声实践经验，研发的各系列产品源于工程师们对电声换能的深刻理解。

惠威拥有各类尖端的电声研发软硬件设施，包括两座国际电声界超大型截止频率分别低达50Hz和60Hz的专业电声消声室，这是研发电声产品及技术开发重要的专业设施，通过这些宝贵的研发资源，惠威的工程师们能够不断挑战声音重放系统的各种极限。

作为Hi-End高级音响制造商，惠威在国际上获得如此评价：惠威以先进的电声科技结合中国精密工业制造，产品拥有卓越的声音品质与性价比。

您所选用的产品均为由惠威设计的高品质产品。惠威希望您带来优美的音乐感受，这是我们的美好愿望。

惠威致力于追求尽善尽美的声音重放，正如惠威的企业理念：

Hear the difference

惠威-专注声音品质

请阁下在使用前仔细阅读产品说明书，这将有助于您更好地对产品进行使用及保养维护。更多资讯请点击 www.hivi.com 前往官网查看。

一、开箱：

本机采用优良的包装材料，以保证在运输过程中免受损坏。音箱包装箱内均附有二维码卡片、保修卡、合格证等。购买时，请按要求填写保修卡并妥善保管，作为今后保修维修的凭证。

二、音箱摆放：

家庭影院音箱系统一般为5.1声道音箱系统，即包括左右主音箱、中置音箱、左右环绕音箱、超低音音箱。建议您仔细调节音箱系统的摆放，以此获得优良的重放效果。5.1声道音箱系统的摆放如图所示(图一)。

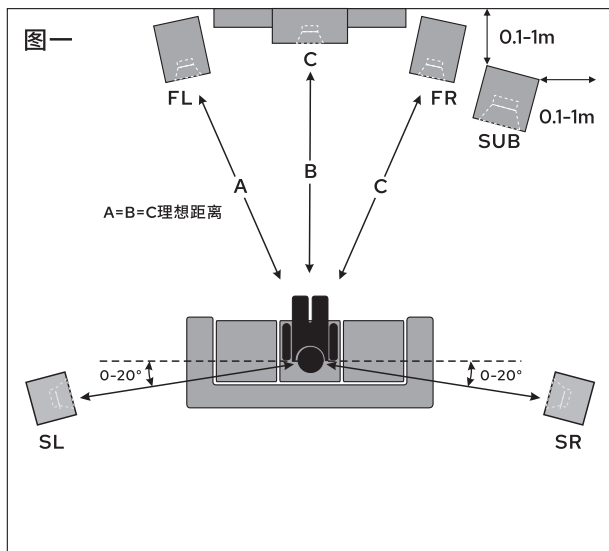

左右主音箱(FL、FR)的摆放：是家庭影院音箱系统的基本构成要素，它们摆放于屏幕的左右两侧。对于中小型音箱，两只音箱距离屏幕的距离一般控制在0.5-1米之间，大型音箱需要相应增加距离。主音箱距离屏幕不可过远，以免声像定位脱离画面而造成虚假的声音表现。另外主音箱与侧墙间的距离也需要保留0.5-1米，不宜过于靠近。为了获得满意的声音结像，两只音箱也可以内倾一定角度，令中高音扬声器中心轴线对准聆听者。

中置音箱(C)的摆放：中置音箱在表现人物对白等方面具有非常重要的作用。中置音箱到聆听者的距离应该与主音箱到聆听者的距离相等，以获得平滑真实的声场。实际摆放中，可以先行确定中置音箱的位置，再调整主音箱到聆听者的距离。中置音箱的摆

放高度最好与主音箱中高音扬声器的高度基本相同，一般可以放置于电视下方或者上方。

环绕音箱(SL、SR)的摆放：环绕音箱用于营造真实的环境音效氛围，可以直接悬挂于墙壁或用专用支架放置。环绕音箱可以各自左右正对于聆听者进行摆放(扬声器正对于聆听者耳朵)，或者靠后以前内倾的方式摆放，但音箱与聆听者双耳轴线的角度最好控制在0-20度左右，以符合人耳的基本结构。环绕音箱的摆放高度可以与主音箱高度基本相同，或者高于聆听者耳朵0.2-0.5米(图二)。

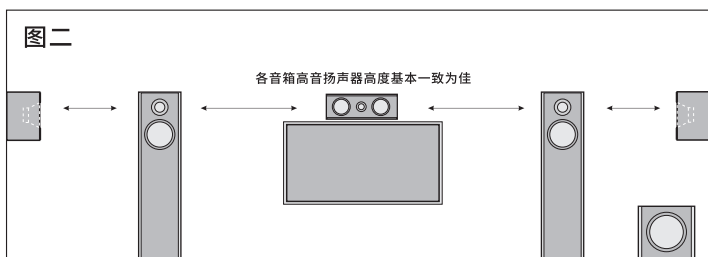

超低音音箱(SUB)的摆放：超低音音箱也是家庭影院重放系统的重要组成部分。建议摆放在聆听位置左前方或者右前方的墙角位置，距离墙角两侧约为0.1-1米的距离。为了获得理想的低音效果，具体摆放位置可以通过实际听音决定，可以播放一段低音较丰富的影音节目，调节超低音音箱距墙角两侧的距离与摆放角度，令低音音量感达到你想要的结果。注意超低音音箱应远离家用电器，如电脑显示器及电视机等。

对于不防磁的音箱，应尽量远离电视机、手表、手提电话、IC卡等容易被磁化干扰的物体，一般的，不防磁音箱离电视机0.5-0.8米距离时，磁化干扰已降至很小。

三、接线方式：

音箱与功放连接线的质地好坏直接影响到声音的重放质量，建议您使用线径较粗的无氧铜音箱专用线，铜线材的纯度越高，导电性能越好，越不易老化，越容易保证音频电流的无损耗传输。至于要求更高的发烧友们则可选用一些质地更好的铜质音箱线、镀银线及其它应用了新型复合材料的高品质线材，从而获得更好的声音表现。

一般而言，主音箱(FL、FR)承受的功率比较大，应当使用线径较粗的音箱线。中置音箱(C)可以使用同主音箱相同规格的音箱线。环绕音箱(SL、SR)由于承受功率比较小，可使用比主音箱连接线线径稍细的音箱线，其长度最好刚好够用或稍留余量，避免过长线材产生不必要的传输损耗。

图三为使用有源超低音音箱的接线图，超低音音箱信号输入INPUT与功放的超低音信号输出SUB OUT连接。

图三

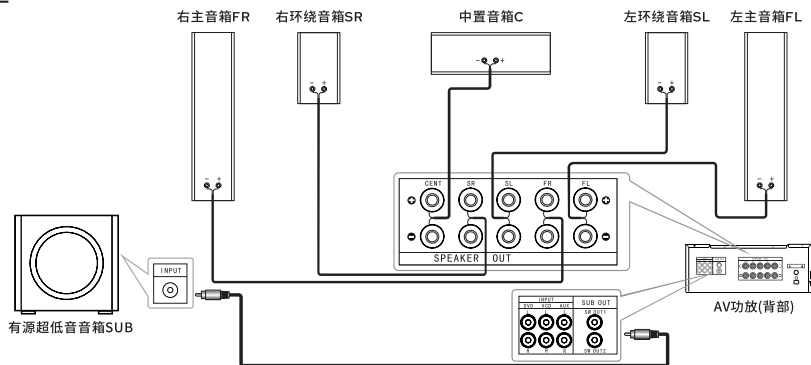

图四为使用无源超低音音箱的接线图，超低音音箱与功放的SUB功率输出端进行连接。不要将两台功放同时接在音箱的一组接线柱上，这样很容易损坏功放和音箱。不要在功放和音箱连接线之间加接保险丝等器件，这样做会损害音质。

图四

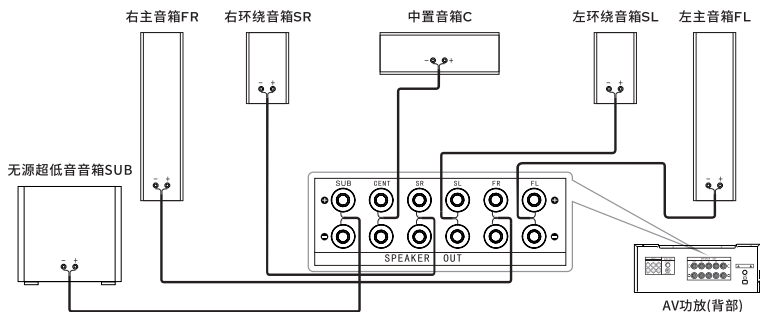

家庭影院各声道音箱与功放的连接一定要做到正确相位连接，这是获得良好音质的首要条件。连接时注意音箱的输入端子与功放的对应声道功率输出的接线端子的相位不能接错：“+”相位对“+”相位，“-”相位对“-”相位。一般的，“+”相位使用红色作为标识，“-”相位使用蓝色、黑色或者白色作为标识。

注意：接线前，必须将连接的所有音响设备的电源开关关闭。

四、AV功放的选择和使用：

AV功放的选择一般要从技术指标匹配和音色走向两方面考虑。

1. 音箱和AV功放的技术指标要匹配：

阻抗的匹配：现代的AV功放绝大多数均可直接驱动4-8欧姆额定阻抗的音箱。音箱额定阻抗一般介于4-8欧姆之间。音箱与各种AV功放的搭配，除因阻抗差异会造成输出功率略有差别外，一般不存在阻抗匹配问题。

功率的匹配：在音箱背面的铭牌上，均标注有音箱可承受的功率范围。在选择AV功放额定功率(RMS)时，需要以音箱功率范围的上限为参考。一般的应用场合，AV功放额定功率(RMS)应为音箱功率范围上限的1.2-1.5倍；如要获得更好的还原能力、大动态及爆棚场面，AV功放额定功率(RMS)应为音箱功率范围上限的1.5-2倍。如：音箱的功率范围为10-60W，则以上限60W为参考，AV功放的额定功率为72-90W即可满足一般应用；对于大动态场合的应用，则为90-120W。

需要注意的是，家庭影院使用的AV功放为多声道模式，在选择AV功放时，各声道的主要技术指标都应满足以上原则为好。

2. 音色走向的选择：

不同的功放与音箱搭配，会取得不同的音色走向。截止目前，还没有任何技术指标可以直接指示功放、音箱等音响器材声音品质的好坏。因此，建议您对功放与音箱的搭配进行实际的聆听，以取得适合自己口味的音色。您也可以考虑选购AV功放来搭配您的音箱，具体情况请咨询本音箱的经销商。

AV功放使用过程中，听音时音量应逐渐开大，不应在功放音量开至很大时开启功放电源、连接音箱和接通信号源，也不应在功放通电情况下插拔音箱线及信号线，否则极易烧毁音箱或功放。

五、低频调校：

为了照顾大部分用户的听音习惯，音箱(主要指较大体积的音箱)声压曲线的低频部分在出厂前调校成隆起的形状，听感上低频的量感会更丰满一些，您如果喜欢这种声音特色则无需调整，若您希望听到平直响应的低音，则可将随箱赠送的两只海绵吸音柱分别塞入每只音箱的倒相孔内，此时音箱的低频响应就会变得平直。至于是否需要调整低音，完全取决于个人喜好，器材搭配以及听音环境的要求。这样做的好处是：如果一对音箱的低音本来是缺乏的，只通过简单的外部处理来提升它的低音几乎是不可能的。而一对低音充足的音箱，要采用简易的方法减少低音则容易的多。需要说明的是，不是所有型号的音箱都配送海绵吸音柱，只有配送海绵吸音柱的音箱才可进行低音调整，敬请留意。

六、听音环境：

要获得较为理想的听音效果，除要求器材品质保证外，还需要对听音环境进行适当的处理，减少不必要的反射声，使混响时间尽可能合适。音箱在室内的摆放位置直接影响到声音效果、声音的透明度，甚至声场是否真实再现。而房间的大小、比例结构及室内陈设，也影响到听音效果，要注意房间的长、宽、高不能成整数倍关系(如正方形房间、2倍、4倍等)，否则会产生驻波(有害的谐振波)，使声音变混浊、层次不清。大面积光滑的墙面、玻璃等会引起声波很强的反射，使声像模糊，声场再现和定位受到破坏。

对听音环境的简单处理有如下几种方式：

1. 在房间内的听音区域地面局部或者全部铺上地毯，消除光滑地面对声波的反射。
2. 在房间内对声波反射较强的光滑墙壁粘贴或悬挂吸音材料，甚至挂一些棉麻类的布艺，对改善听音环境也有益处。
3. 窗帘换成多层式的，并选用厚面料，消除玻璃产生的声波反射和谐振。

七、煲箱：

所谓煲箱即指音箱进一步老化稳定的过程。音箱是将音频电信号转化为机械振动从而发声的换能器，由许多机械部件和电子元件组成，就如同新买来的汽车需要一段时间“磨合”一样，虽然音箱在出厂前已经历许多工序和时间的强化老化，但在家中为新购的音箱进行一定时间的“煲箱”，对音箱重放声音的稳定、去除生硬感、提升音质是有好处的。“煲箱”的时间一般在48-100小时之间即可。在家庭中进行“煲箱”，可以是单纯的“煲箱”，也可以将正常的听音乐与煲箱同步进行，因为以一般中等音量听音乐时，这个过程本身也是在煲箱，随着时间推移，按每天听2-3小时计算，一般一个月左右可以将音箱煲好。煲箱选用的音乐题材以交响乐、流行音乐等为主，这类音乐各个频段的信息量比较丰富，可以使音箱的所有频段都得到“磨合”。“煲箱”过程中要切记不要将音量开得过大，因为长时间的超负荷容易烧坏音箱，如此吵耳的声音也会令邻居和家人感到不安。

八、保养：

音箱选料考究、工艺精细，在符合要求的环境中，可以长期稳定工作，一般不需要做特别的护理。音箱表面和扬声器应避免接触腐蚀性液体和气体，不宜长期放置于高温、潮湿及温度、湿度变化很大的场所，也不宜长期置于阳光直射处。扬声器振膜不要用手触摸，否则可能损坏扬声器，特别是球顶高音扬声器。如有灰尘可定期用洁净的软布清除，如有污渍，可用不含强化学溶剂的清洁剂擦拭。音箱的面网具有防尘、保护扬声器和美观的作用，面网的材料经认真筛选，对声音的影响很小，取放面网时要小心。摘除面网后，音箱的中、高音会得到细微的改善，但为了音箱的有效保护，建议您安置面网。



避免
磁化干扰



不宜长期置于
阳光直射下



不宜长期放置
于高温潮湿及
温度湿度变化
很大的场所



扬声器振膜
不要用手触摸



避免接触腐蚀性
液体和气体

九、一般故障和维护：

1. 音质变坏

- (1) 检查功放是否工作正常，或没有正确设置；
- (2) 检查音箱背部或底部的两组接线端子连接片是否接触良好；
- (3) 检查音箱上扬声器是否完全在发声，判断是否有扬声器故障或损坏；
- (4) 检查音源、音源与功放之间的信号线是否品质不良或出现故障；
- (5) 检查音箱连线与功放输出端子“+、-”相位是否连接正确。

2. 完全无声

- (1) 检查音箱与功放之间的连接线是否断路；
- (2) 检查功放是否工作正常，或没有正确设置；
- (3) 检查音源是否工作正常，或没有正确设置；
- (4) 检查音源与功放之间的信号线是否断路。

3. 某一声道无声

- (1) 将无声声道的连接线与发声声道的连接线调换，判断是音箱本身的问题，还是连接线或功放的问题。

十、维修：

如果参照第九项“一般故障和维护”仍无法排除故障，请及时与本音箱销售商联系，我们会针对具体情况妥善处理。

十一、产品中有害物质的名称及含量：



此图示含义为：该产品可能含有某些有害物质(如下表所示)。在环保使用期限内可以放心使用，超过环保使用期限之后则应该进入回收循环系统。此标识指环保使用期限为十年(从生产日期算起)。

部件名称	有害物质					
	铅(Pb)	汞(Hg)	镉(Cd)	六价铬(Cr(VI))	多溴联苯(PBB)	多溴二苯醚(PBDE)
电缆	X	O	O	O	O	O
金属部件	O	O	O	O	O	O
木质部件	X	X	X	X	X	X
塑胶部件	O	O	O	O	O	O
电路板组件	X	O	O	O	O	O
变压器	O	O	O	O	O	O
喇叭件	O	O	O	O	O	O
包装材料	O	O	O	O	O	O

本表格依据SJ/T 11364的规定编制。

O: 表示该有害物质在该部件所有均质材料中的含量均在GB/T 26572规定的限量要求以下。

X: 表示该有害物质至少在该部件的某一均质材料中的含量超出GB/T 26572规定的限量要求，且目前业界没有成熟的替代技术或部件，符合欧盟ROHS指令环保要求。

设计Design: 惠威

制造商Manufacturer: 珠海惠威科技有限公司

地址Address: 珠海市联港工业区东成路南1号

电话Tel: 400-090-9199



售后客服



公众号

因设计变更等原因，所示资料可能与实物不符，恕不另行通知。

Due to the reasons in the change of design or others, product information contained here may not be in conformity with product itself. We reserve the right of no prior notice before change.

Ver. 2